

**DRTIČ HŘÍDELOVÝ**

# KROKODILE



1,500 mm (60")  
0-35 rpm - 160,000 Torque



Stage V 160 kW  
220 Hp Diesel



C&D 150 tph  
175 US tph



Tier 4F 160 kW  
220 Hp Diesel

Stage 3A 160 kW  
220 Hp Diesel

Waste 15 tph  
18 US tph

15,000 kg  
34,000 lb

## PRACOVNÍ ROZMĚRY

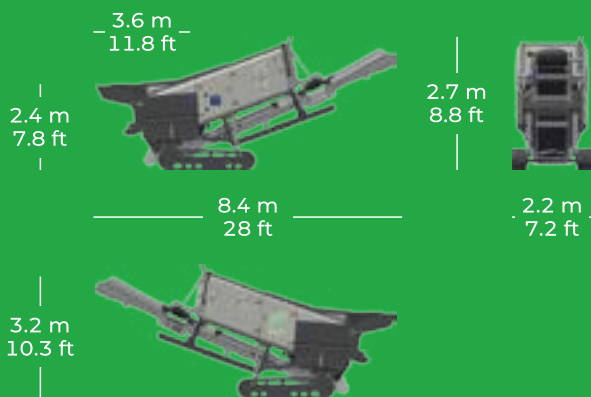

## TRANSPORTNÍ ROZMĚRY

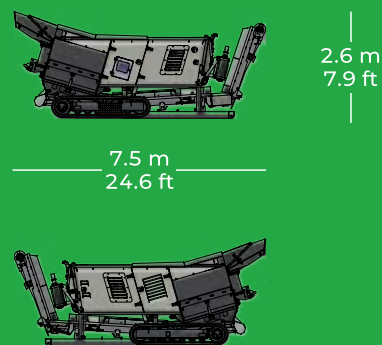

## VLASTNOSTI A VÝHODY

- Funkce automatického zpětného chodu pro zlepšení účinnosti drcení/pomáhá nástrojům pro drcení produktů
- Nízká údržba dílů podléhajících opotřebení
- Pásový podvozek poskytuje výjimečnou manévrovatelnost
- Možnost práce s vlhkým nebo mokřým materiálem
- Rychloupínací systém pro hřídele
- Výklopní zadní zásobník navržený pro optimální podávání materiálu
- Hydrostatické hnací hřídele s max. točivým momentem až 160 000 Nm
- Kompletní funkčnost dálkového ovládání pro bezproblémovou obsluhu jednou osobou
- Systém vzdáleného monitorování přes aplikaci Komplet-connect
- Hydraulický otevřený systém pro rychlou údržbu dílů
- Separátor kovového odpadu

## HŘÍDELE

**ASFALT  
/ BETON**



**DŘEVO  
ODPADY**



**KOMPLET EUROPE**

Na Zákopě 443/2, Olomouc

E [info@komplet-europe.cz](mailto:info@komplet-europe.cz)

T +420 734 666 222

[WWW.KOMPLET-EUROPE.CZ](http://WWW.KOMPLET-EUROPE.CZ)